

SINGER® 15CH1B

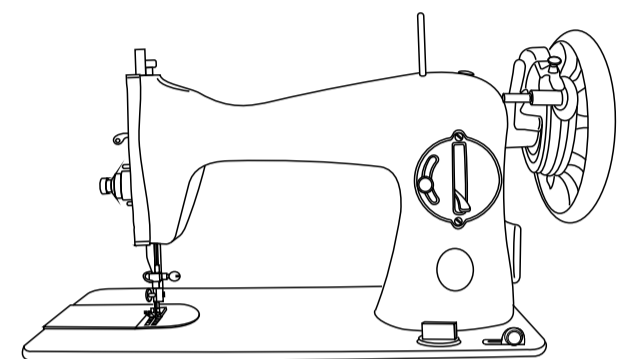

Manual de Instruções

Singer 15CH1B

Parabéns por escolher uma máquina Singer!

Desde o primeiro momento que usar a sua máquina, você saberá que está costurando com uma das máquinas de mais fácil manuseio.

Recomendamos que, antes de começar a usar sua máquina, leia atentamente este Manual à frente dela.

Para assegurar a você os melhores equipamentos de costura, a SINGER se reserva o direito de alterar a aparência, mecanismos ou acessórios desta máquina sempre que julgar necessário.

Índice

Desembalando.....	02
Montando.....	02
Conhecendo sua máquina de costura.....	04
Acessórios.....	05
Montando a máquina no móvel.....	06
Enchendo a bobina.....	08
Colocando a bobina.....	10
Montando a agulha.....	11
Passando a linha.....	12
Puxando a linha da bobina.....	13
Costurando.....	13
Cerzindo.....	17
Limpeza e lubrificação.....	19
Guia para verificação de eventuais defeitos.....	22

Desembalando

Retire a embalagem de isopor da caixa de papelão. Nela você vai encontrar as partes abaixo. Retire-as cuidadosamente.

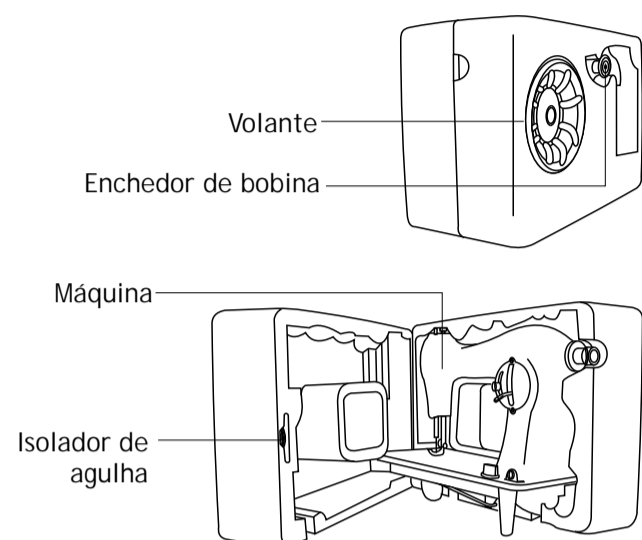

Montando

Monte o móvel e o pedal de acordo com as instruções nas respectivas embalagens. Monte a máquina conforme segue.

01

02

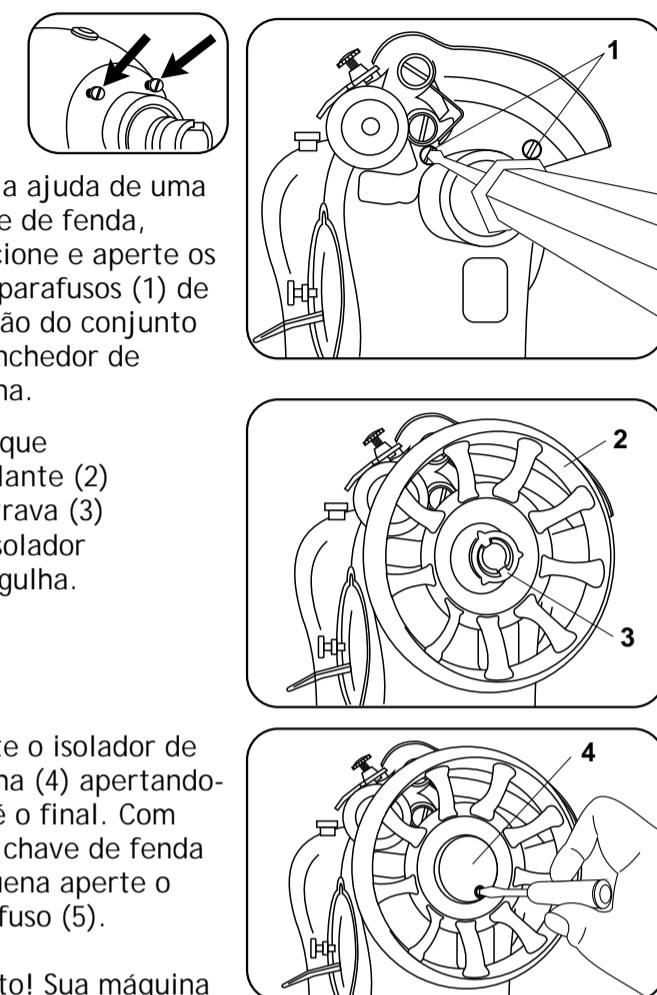

Com a ajuda de uma chave de fenda, posicione e aperte os dois parafusos (1) de fixação do conjunto do enchedor de bobina.

Coloque o volante (2) e a trava (3) do isolador de agulha.

Monte o isolador de agulha (4) apertando-o até o final. Com uma chave de fenda pequena aperte o parafuso (5).

Pronto! Sua máquina está montada.

03

Conhecendo sua máquina

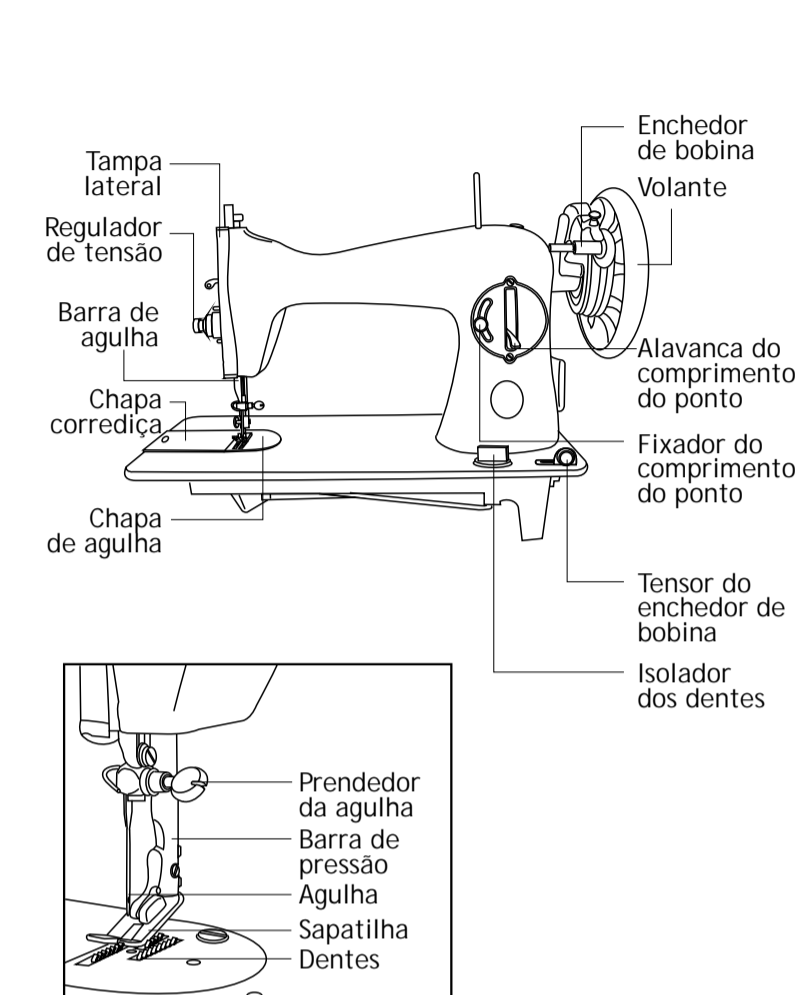

04

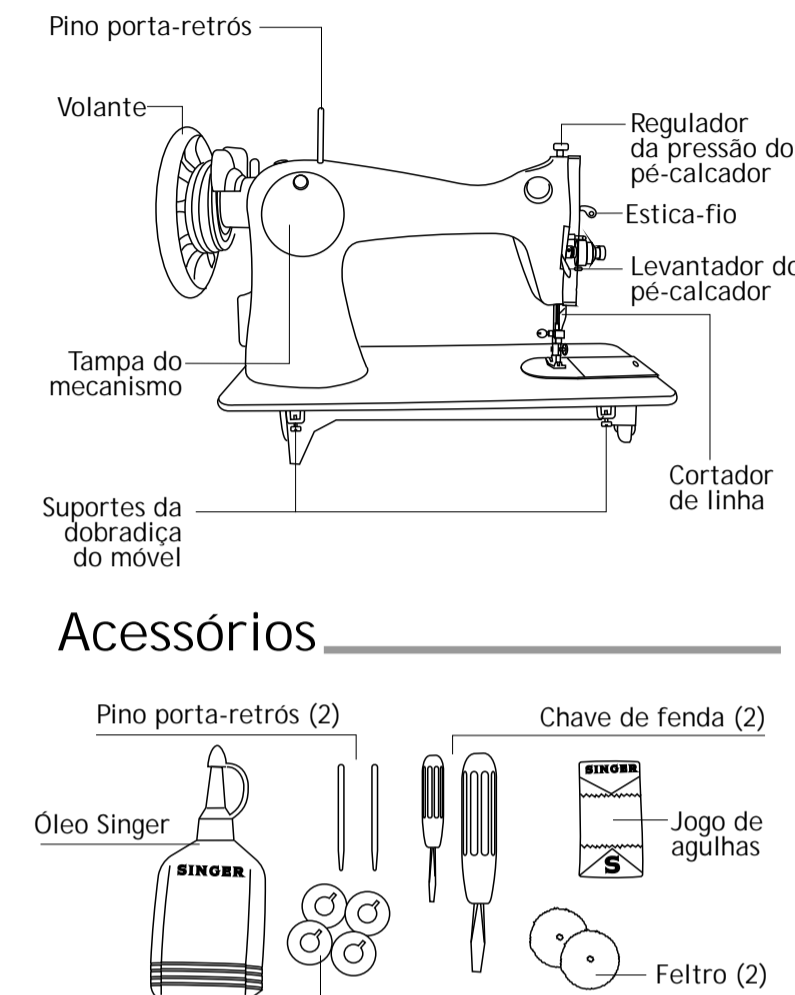

Acessórios

05

Montando a máquina no móvel

Levante os dois pinos (1) das dobradiças do móvel, e com a ajuda do elástico que acompanha estas dobradiças, mantenha-os levantados.

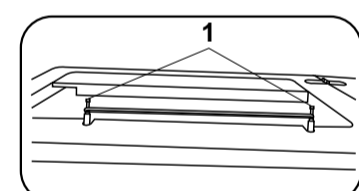

Com as duas mãos encaixe os pinos na base da máquina.

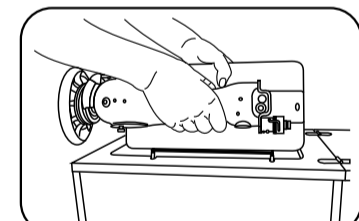

Aperte firmemente os dois parafusos (2) de fixação da máquina no móvel.

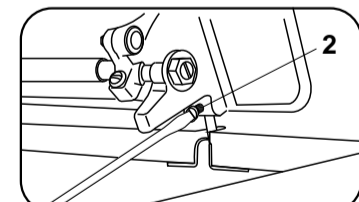

Coloque o separador da correia (3) apertando bem firme os dois parafusos (4) mostrados na figura ao lado.

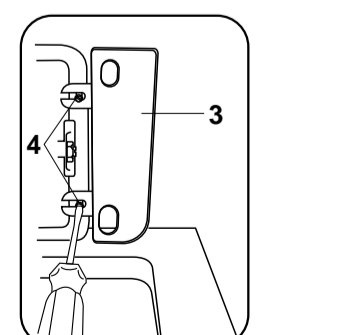

06

Neste separador existe um encaixe para o suporte do protetor plástico (5) da base da máquina. Empurre o terminal "T" até que as duas abas fiquem à direita do encaixe.

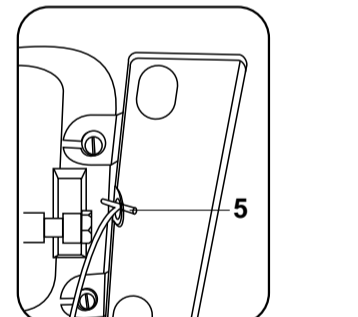

Passa a correia (6) aberta pelo volante inferior (7), pelos furos do separador (8) e pelo volante da máquina (9). Em uma das pontas da correia existe um gancho metálico (10) e na outra ponta apenas um furo. Com a correia posicionada passe o gancho pelo furo e aperte com um alicate para formar um elo.

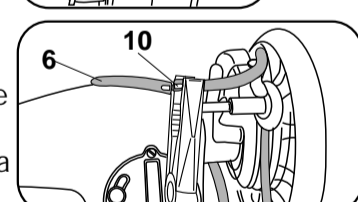

Encaixe a correia (que deve ter desencaixado) no volante inferior. O posicionamento da correia deve ficar como ilustrado ao lado. Faça um teste com a máquina sem agulha e sem linha e veja se o prendedor da agulha levanta e abaixa enquanto você movimenta o pedal.

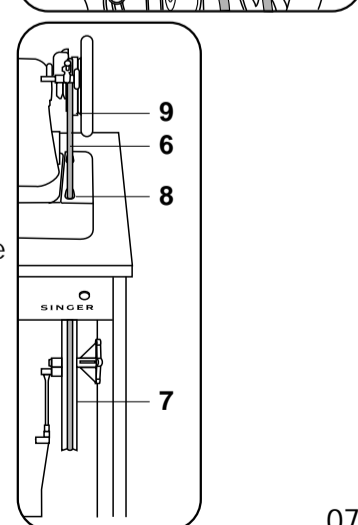

07

Para guardar a máquina

Desencaixe a correia, incline a máquina e levante a tampa (1). Abaixe a máquina com cuidado. Você já pode fechar totalmente o seu móvel.

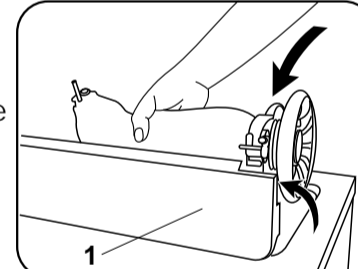

Enchendo a bobina

Gire o isolador de agulha totalmente para a esquerda (pág.13). Coloque uma bobina no pino enchedor. Pressione o engate (2) fazendo o limitador (1) entrar dentro da bobina. Certifique-se que a bobina gira ao girar o volante.

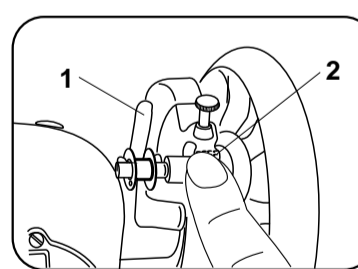

Passa a linha como indicado deixando uma ponta sair pelo furo da bobina. Dê algumas voltas na bobina para prendê-la bem. Corte a linha que sai pelo furo.

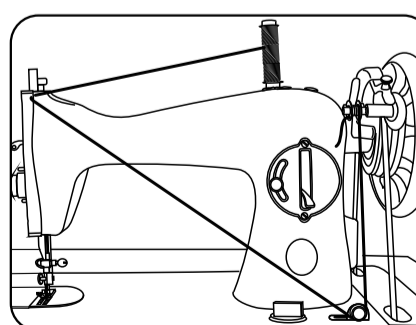

08

Acione a máquina e com o dedo vá guiando a linha para encher a bobina por igual.

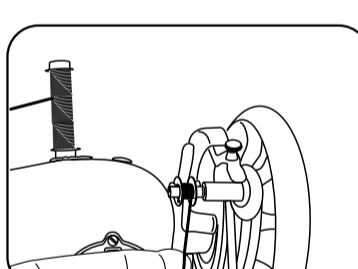

Regule a quantidade de linha girando o parafuso (3) para a esquerda ou direita.

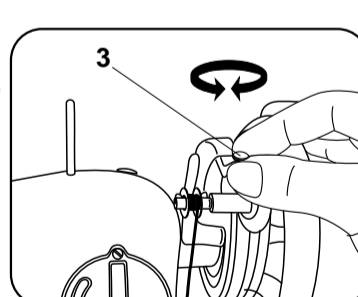

Quando a bobina estiver cheia, o limitador da quantidade de linha (1) desligará o enchedor automaticamente. Pressione-o para cima, corte a linha e retire a bobina.

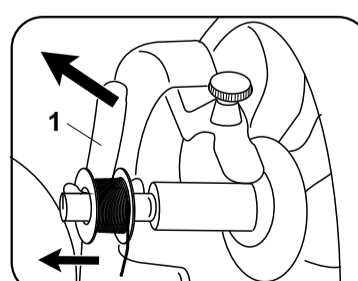

09

Colocando a bobina

Levante o pé calçador e abra a chapa corredeira. Retire a caixa de bobina conforme indicado na figura. Para colocar a caixa de bobina siga o procedimento inverso.

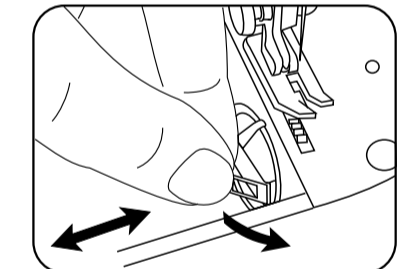

Coloque a bobina cheia dentro da caixa de bobina e puxe a ponta da linha para fora. Faça a linha deslizar pela ranhura em forma de "V" (1) por baixo da mola (2) e faça ela sair pela abertura na parte de baixo desta mola. Veja a figura ao lado.

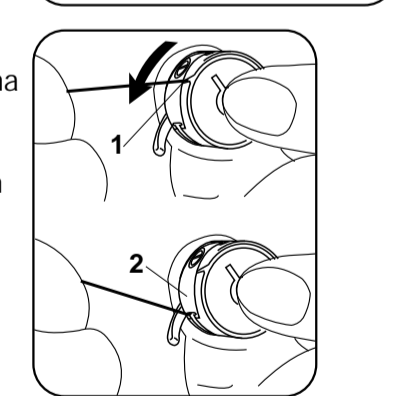

Ajuste a tensão de linha da bobina. Girando o parafuso para a direita (sentido horário) a linha ficará mais tensionada. Girando para a esquerda (sentido anti-horário) a linha ficará mais frouxa.

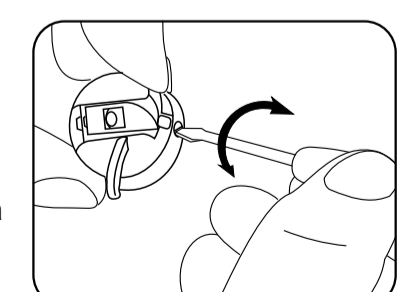

10

Montando a agulha

Gire o volante até que a agulha encontre-se em sua posição mais alta. Solte o parafuso prendedor (1) e introduza tanto quanto possível a nova agulha, observando que sua parte chata deve ficar voltada para a direita. A seguir aperte firmemente o parafuso prendedor.

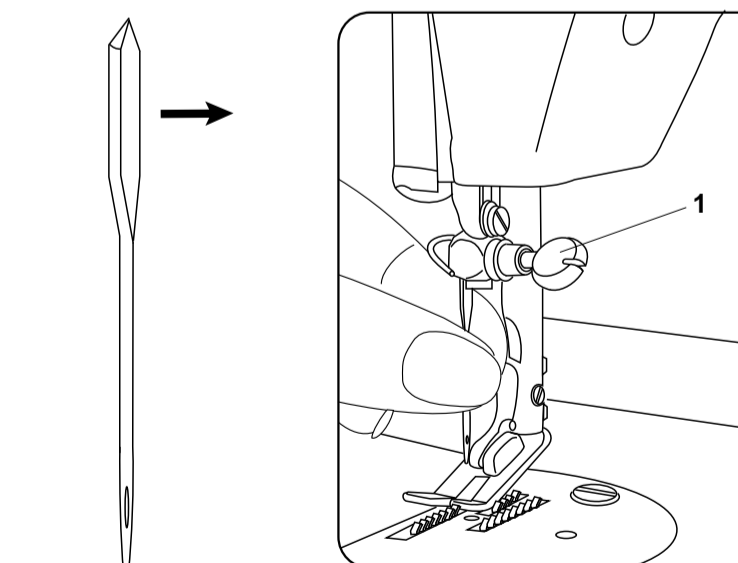

11

Passando a linha

Coloque o retrós ou carretel no pino porta retrós (1), gire o volante até que o estica-fio atinja sua posição mais alta (3).

Passa a linha que vem do carretel do mesmo modo que indicado na figura abaixo:

Pelo primeiro guia fio (2), pelo tensor (3), pelo estica-fio (4), pelos dois guia-fios (5) e pela agulha (6), da esquerda para a direita.

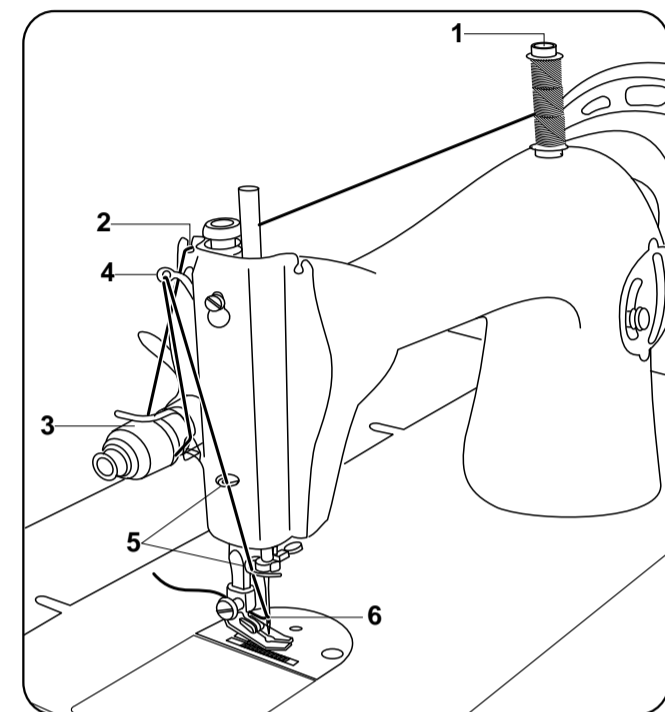

12

Puxando a linha da bobina

Levante o pé calçador, segure a linha da agulha e desça a agulha através do furo da chapa.

Ao subir a agulha deve trazer a linha da bobina em forma de laço.

Desfaça o laço até encontrar a ponta da linha da bobina.

Passa as duas linhas pela abertura da sapatilha e puxe-as para trás. Feche a chapa corrediça.

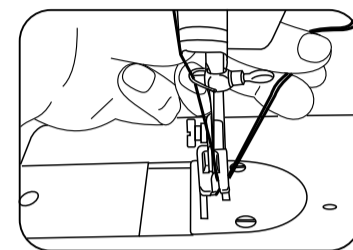
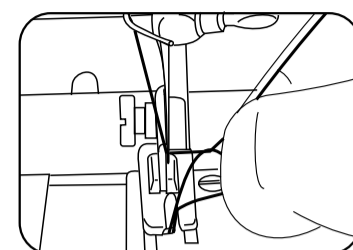

Costurando

Isolador da agulha

Gire o isolador da agulha para a esquerda - sentido anti-horário - para parar o movimento da agulha (para encher a bobina) e para a direita - sentido horário - para costurar.

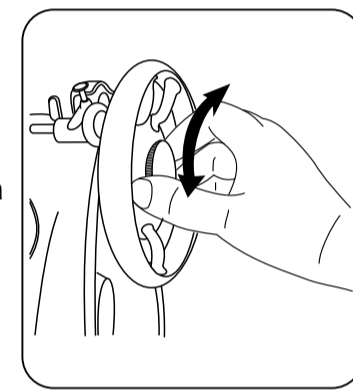

13

Tensão da linha

Ajustar a tensão correta é importante porque, pouca ou demasiada tensão, produzirá pontos frágeis ou franzirá o tecido. Para ajustar a tensão da linha, faça antes da costura um teste com uma amostra do tecido e da linha que pretende usar.

Um ponto perfeito e bem ajustado terá o nó localizado entre as duas faces do tecido, sem laços aparentes e sem franzidos (fig. 1).

Pouca tensão produzirá pontos soltos, em forma de laço (fig. 2). Para aumentar a tensão gire o regulador de tensão no sentido horário, para um número maior.

Muita tensão franzirá o tecido (fig. 3). Para diminuir a tensão gire o regulador de tensão no sentido anti-horário, para um número menor.

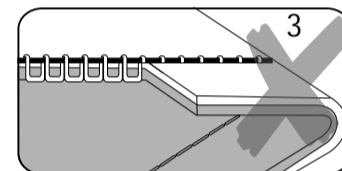
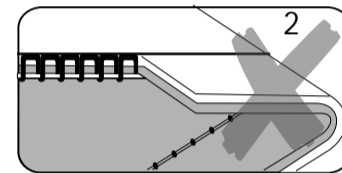
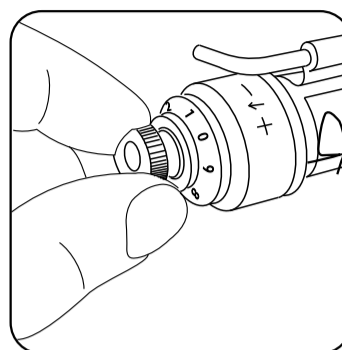

14

Comprimento do ponto

Regule o comprimento do ponto desejado movendo a alavanca para uma das posições, conforme a ilustração abaixo.

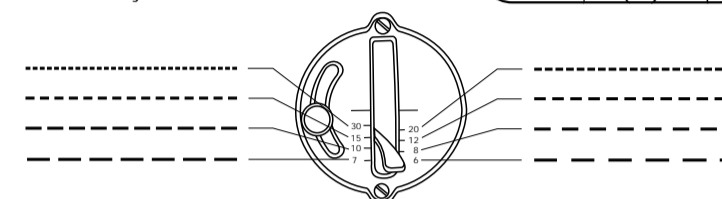

A posição "6" executa 6 pontos por polegada, até a posição "30", que executa 30 pontos por polegada. A alavanca precisa ser fixada ao atingir o valor desejado. Encoste a chapa retentora na alavanca selecionadora e aperte o parafuso (1).

Levantando e abaixando o pé-calçador

Para levantar o pé-calçador eleve a alavanca mostrada na figura.

Para abaixar o pé-calçador, abaixe a alavanca.

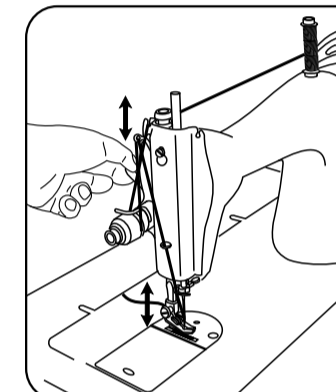

15

Pressão do pé-calçador

Regule a pressão do pé-calçador de acordo com a espessura dos tecidos que você irá costurar. Quanto mais grosso o tecido, maior pressão.

Gire o regulador no sentido horário para aumentar a pressão e no sentido anti-horário para diminuir-la.

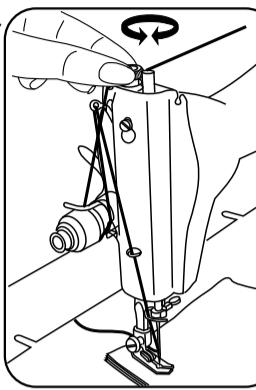

Preparando para costurar

Gire o volante em sua direção até que a agulha esteja em sua posição mais alta. Levante o pé-calçador. Coloque o tecido sob o pé-calçador, posicionando a agulha cerca de 1 cm da borda do tecido. Abaixar o pé-calçador.

Costura reta

A costura reta é apropriada para união de tecidos, cerzidos, pespontos, alinhavos, etc. Costure cerca de 1 cm e faça o arremate, subindo a alavanca do comprimento do ponto até a posição de retrocesso (pág. 17).

Retorne a alavanca para baixo e continue costurando até o final do tecido.

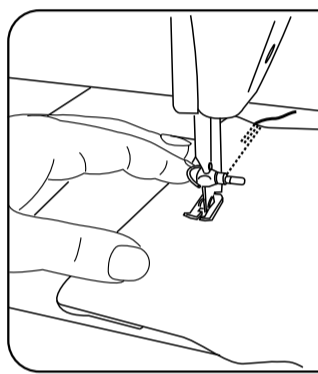

16

Retrocesso/Acabamento

Para costurar em retrocesso, posicione a alavanca de comprimento do ponto acima da marca que divide o painel. Quanto mais alto você levar a alavanca maiores serão os pontos. Mais perto da marca, eles serão menores.

Para arrematar o final da costura, costure em retrocesso uns 3 ou 4 pontos. Levante a agulha, o pé-calçador e retire o tecido. Corte a linha no corta-fio da barra de pressão.

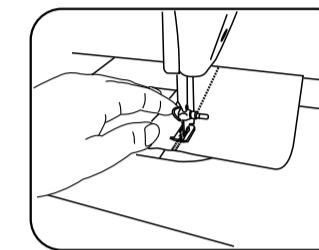
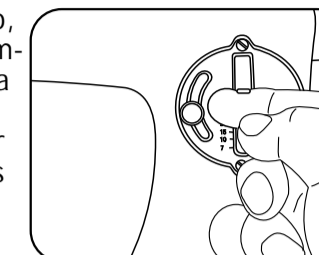

Cerzindo

Retirando o pé-calçador

Rasgos e esgarçados em roupas, cortinas, lençóis, podem ser cerzidos rapidamente com um pouco de prática. Primeiramente retire o pé-calçador. Levante o pé-calçador, solte o parafuso indicado na ilustração e retire a sapatilha para a frente e para baixo.

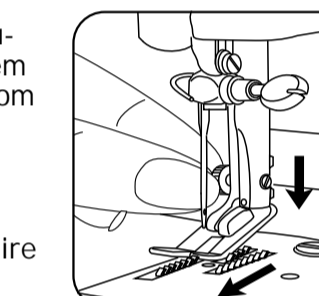

17

Levantando e abaixando os dentes:

Para cerzir um tecido é você quem vai levar o tecido para frente ou para trás. O comprimento do ponto será dado pela extensão de seus movimentos. Movimentos mais suaves produzirão pontos mais juntos. Observe a figura abaixo para abaixar ou levantar os dentes. A marca para a esquerda eleva os dentes, e para a direita abaixa-os.

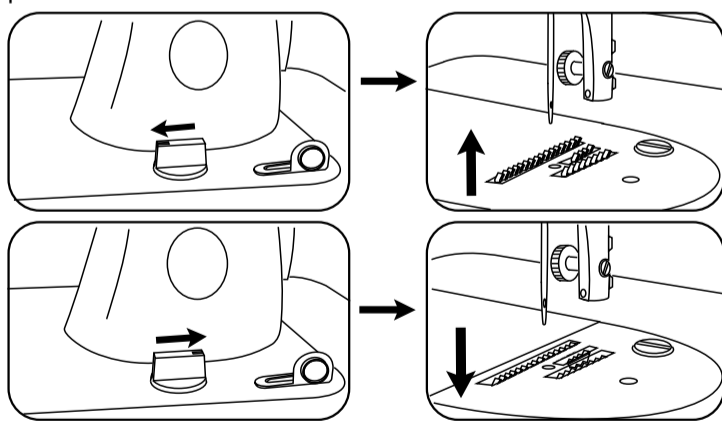

Uso de bastidor

Quando for necessário um maior controle sobre a costura, você poderá usar um bastidor (não fornecido), conforme ilustrado ao lado.

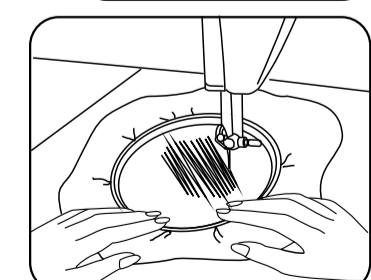

18

Limpeza e lubrificação

Limpando

Superfícies pintadas e cromadas podem ser limpas com um pano macio umedecido com sabão neutro.

Remova os detritos e fiapos das partes expostas e com um pincel limpe:

- Estica-fio e guias-fios
- Barra de pressão
- Barra de agulha
- Caixa de bobina, área de encaixe da caixa de bobina
- Dentes impelentes e área da chapa de agulha.

Se sua máquina necessitar de limpeza mais profunda, leve-a a um técnico da Rede de Serviços Autorizados SINGER.

PERIODICAMENTE SUA MÁQUINA DEVE SER REVISADA POR UM TÉCNICO DA REDE DE SERVIÇOS AUTORIZADOS SINGER

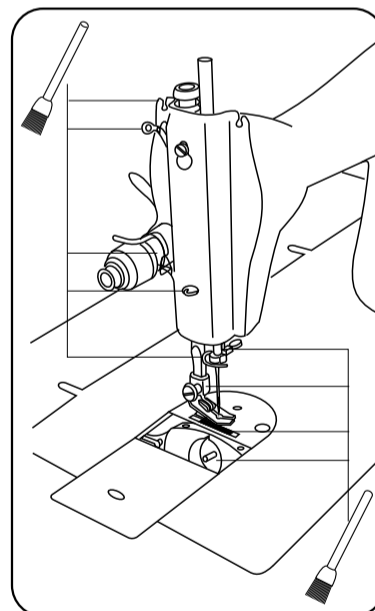

19

Lubrificando

Inicialmente remova a tampa do mecanismo e a tampa lateral. Para lubrificar as partes inferiores, incline a máquina no móvel.

A frequência com que se deve lubrificar a máquina depende do seu uso e de onde se guarda. Se usá-la apenas algumas vezes por semana, lubrificar uma vez por ano é suficiente. Se usá-la frequentemente lubrifique-a uma vez por mês.

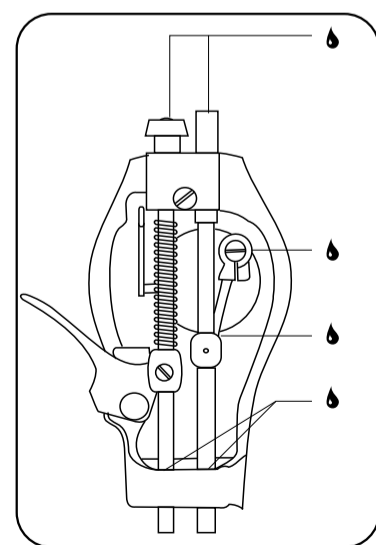
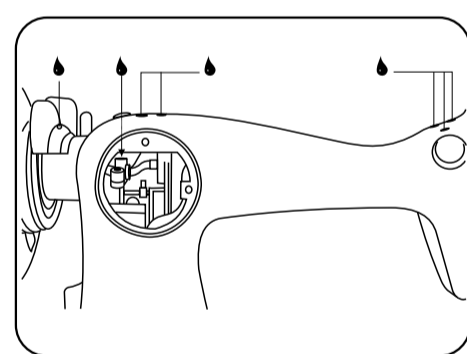

20

Se houver alguma dúvida de onde se deve lubrificar, gire o volante vagarosamente em sua direção e observe o movimento. Onde houver atrito há a necessidade de lubrificação.

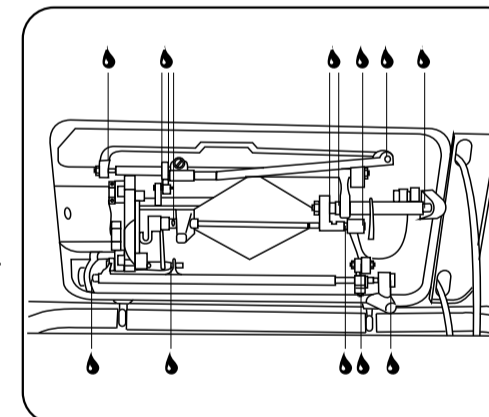

Use somente Óleo Singer em todos os pontos indicados. O Óleo Singer é especialmente preparado e não contém resíduos prejudiciais que possam interferir no movimento das peças de precisão.

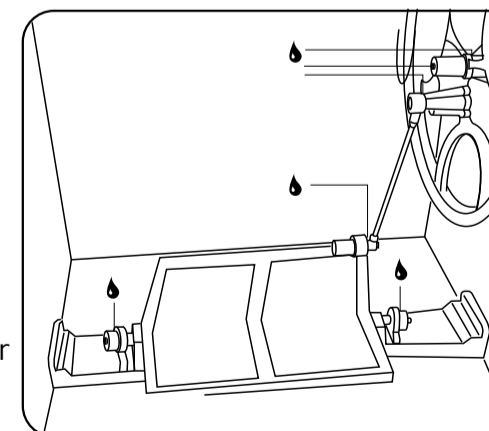

21

Guia para verificação de eventuais defeitos

A agulha não se movimenta

- O isolador de agulha está apertado?

A agulha se movimenta mas não forma o ponto

- A agulha está danificada?
- A agulha está corretamente inserida no prendedor?
- A bobina está colocada corretamente?
- A linha está passada corretamente?

A agulha quebra

- A agulha está totalmente inserida no prendedor?
- Os controles estão ajustados corretamente?
- Os acessórios são apropriados para sua costura?

Dificuldades para encher a bobina

- A linha se desenrola livremente do retrós?
- O isolador da agulha está acionado?
- A ponta da linha foi segurada no início do enchimento?
- A linha está enganchando no carretel?

Linha superior quebra

- A passagem de linha está correta?
- A linha se desenrola livremente no retrós?
- A tensão da linha está muito alta?

Linha inferior quebra

- A linha da bobina está enrolada corretamente?
- A bobina está montada corretamente na caixa?

Falha de pontos

- A linha foi passada corretamente?
- O tecido está pressionado pela sapatilha?
- A agulha está torta?

22

SINGER®

Serviço de Assistência ao Consumidor
Sac SINGER
0800 702 2323

Produto fabricado na China por
"The Singer Company"
Importado e distribuído pela
Singer do Brasil Ind. e Com. Ltda.
13053-901 Campinas / SP

P/N 358506-001